

RELEASED

Fläche zum Folieren Technagon TEW3
(ausgenommen schraffierte Bereiche)
Folienlayout muss umlaufend min. 10mm überstehen!

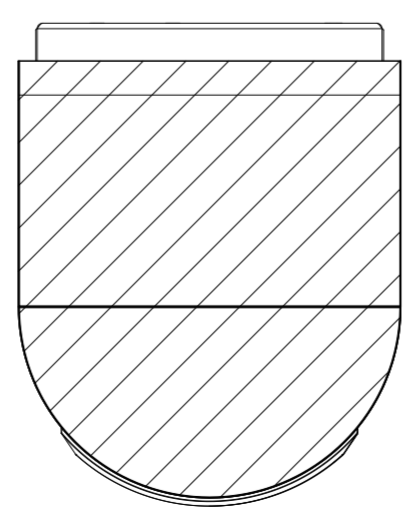
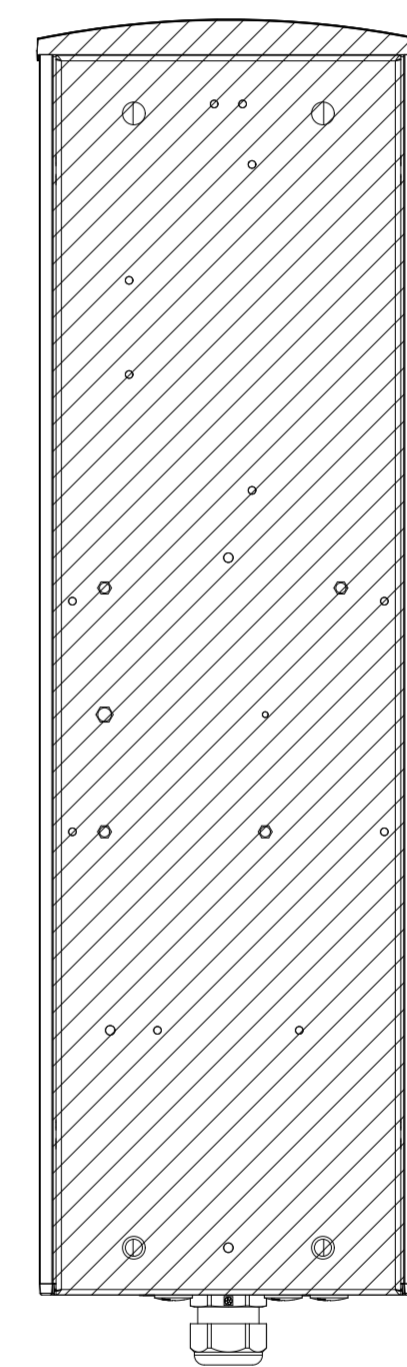
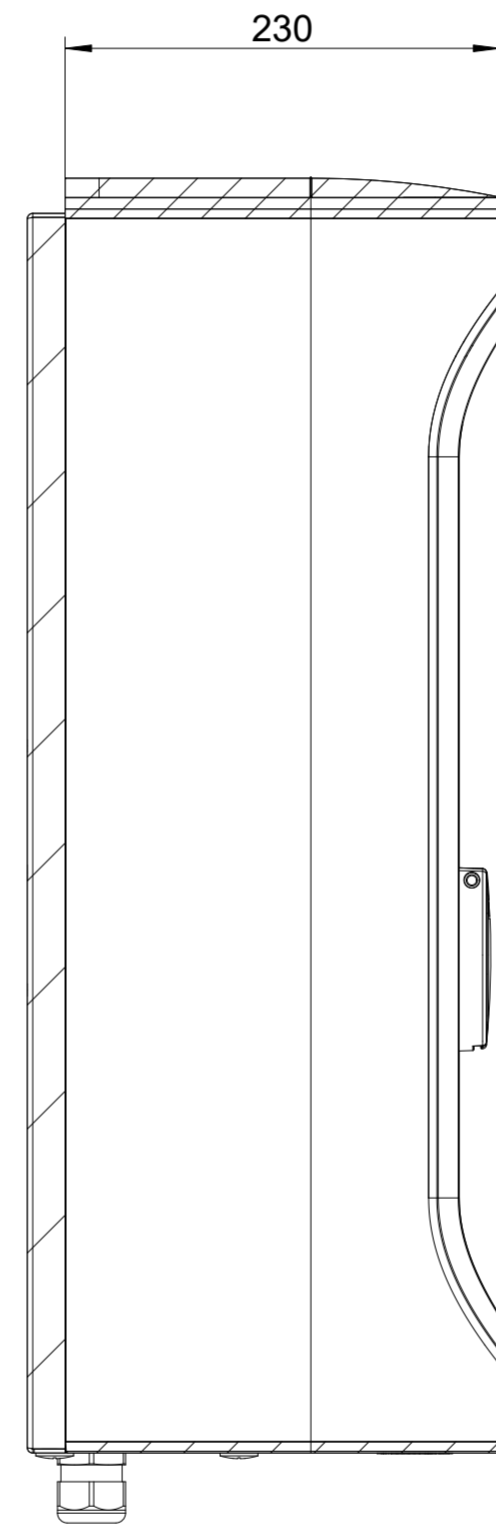
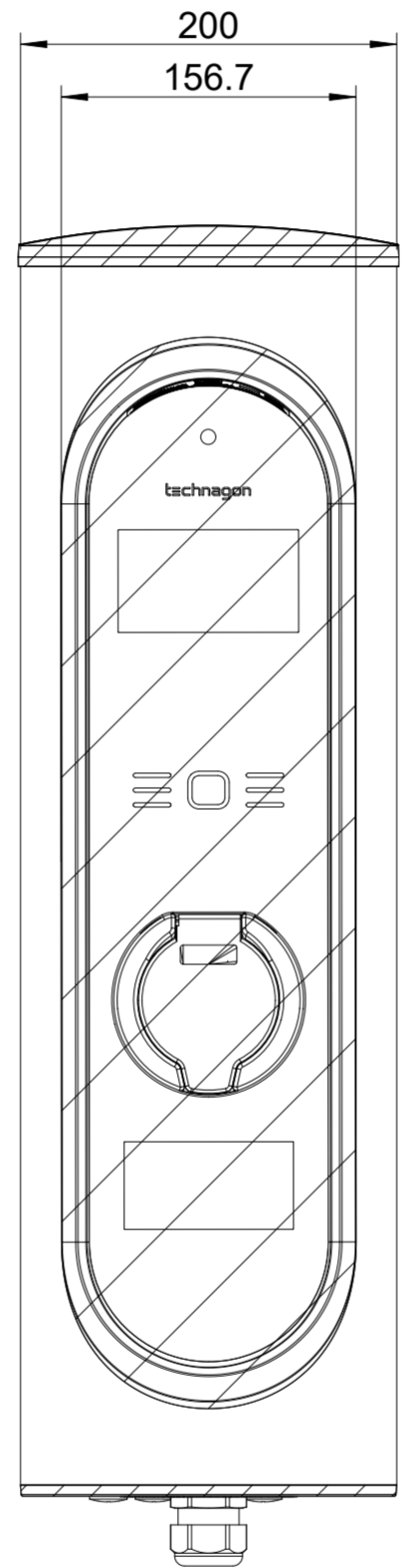
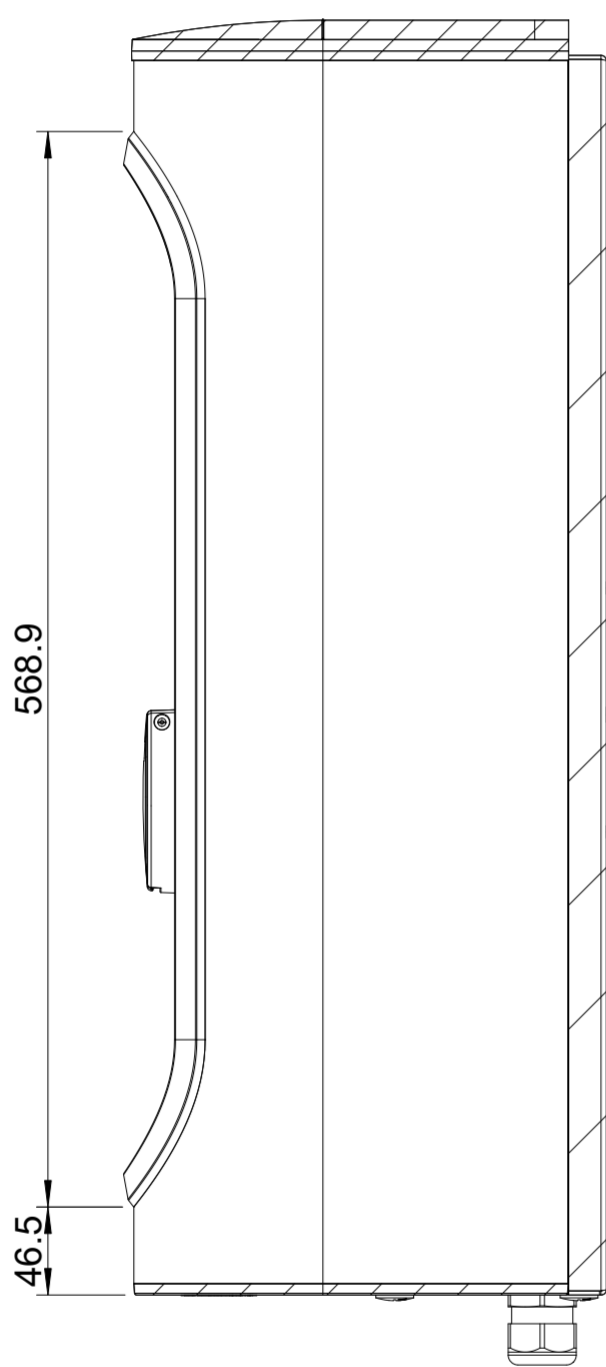
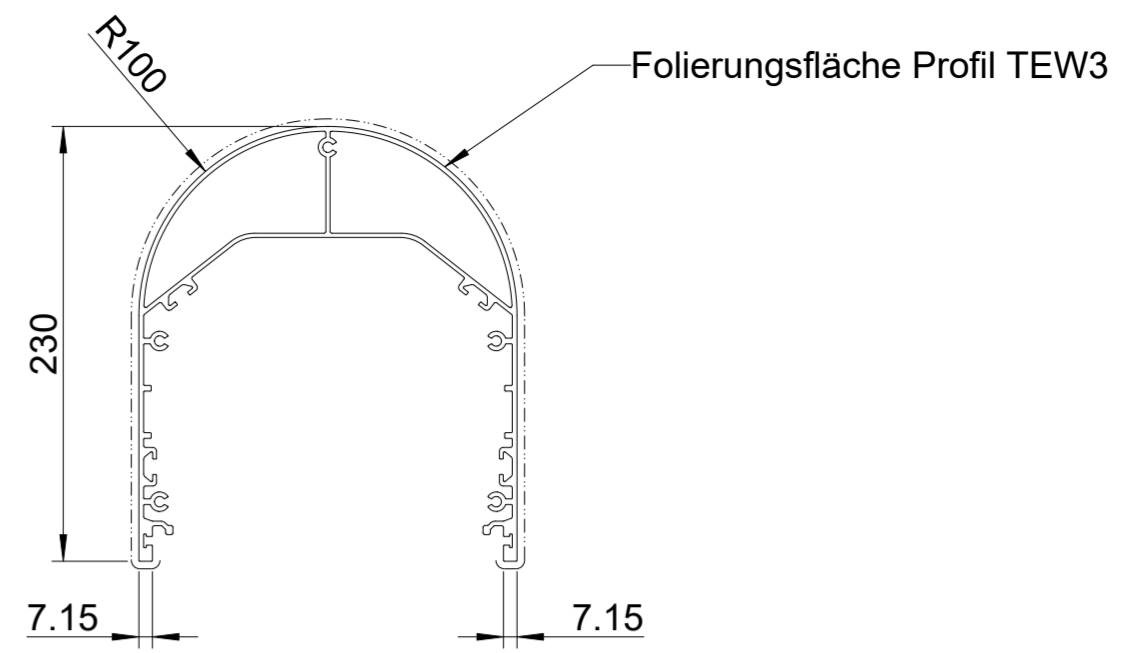
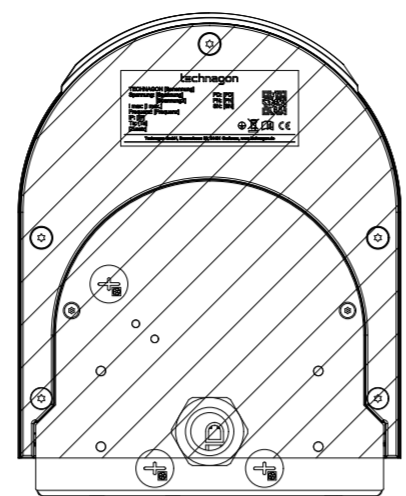

PDM-Modellidokument TECHNAGON-TEW3_5-2	Erstellung 09.09.2025 zeth	Geändert 09.09.2025 zeth	Genehmigt 09.09.2025 weto	Lebenszyklus-Status Freigegeben	Revision c
Änderungsnr. /-text: 1060 /	Maße nach DIN EN ISO 14405	Allgemeintoleranzen ISO 2768-	Oberfläche ISO 1302	Werkstoff -	
		Kanten ISO 13715	Beschichtung --		
Artikelnummer TECHNAGON-TEW3_5	Benennung (Modell) Technagon TEW3				
Halbzeugnr. -	Zusatzdokument Folierung				
Halbzeug	Zeichnungsnummer TECHNAGON-TEW3_5				Masse 12.08 kg
technagon		Projektnummer P0296	Verkaufsnummer -	Maßstab 3:10	Ersatz für -
				Sprache DE	Blatt 1/2

Wiederholung dieser Zeichnung ist ohne schriftliche Genehmigung des Herstellers ist verboten. Die Reproduktion, Distribution und Nutzung dieses Dokuments ist ohne schriftliche Genehmigung des Herstellers ist verboten. The reproduction, distribution and utilization of this document as well as the communication of its content to others without express authorization is prohibited. Offenders will be held liable for the payment of damages. All rights reserved in the event of the grant of a patent. (Reiter to protection notice ISO 10166)

RELEASED

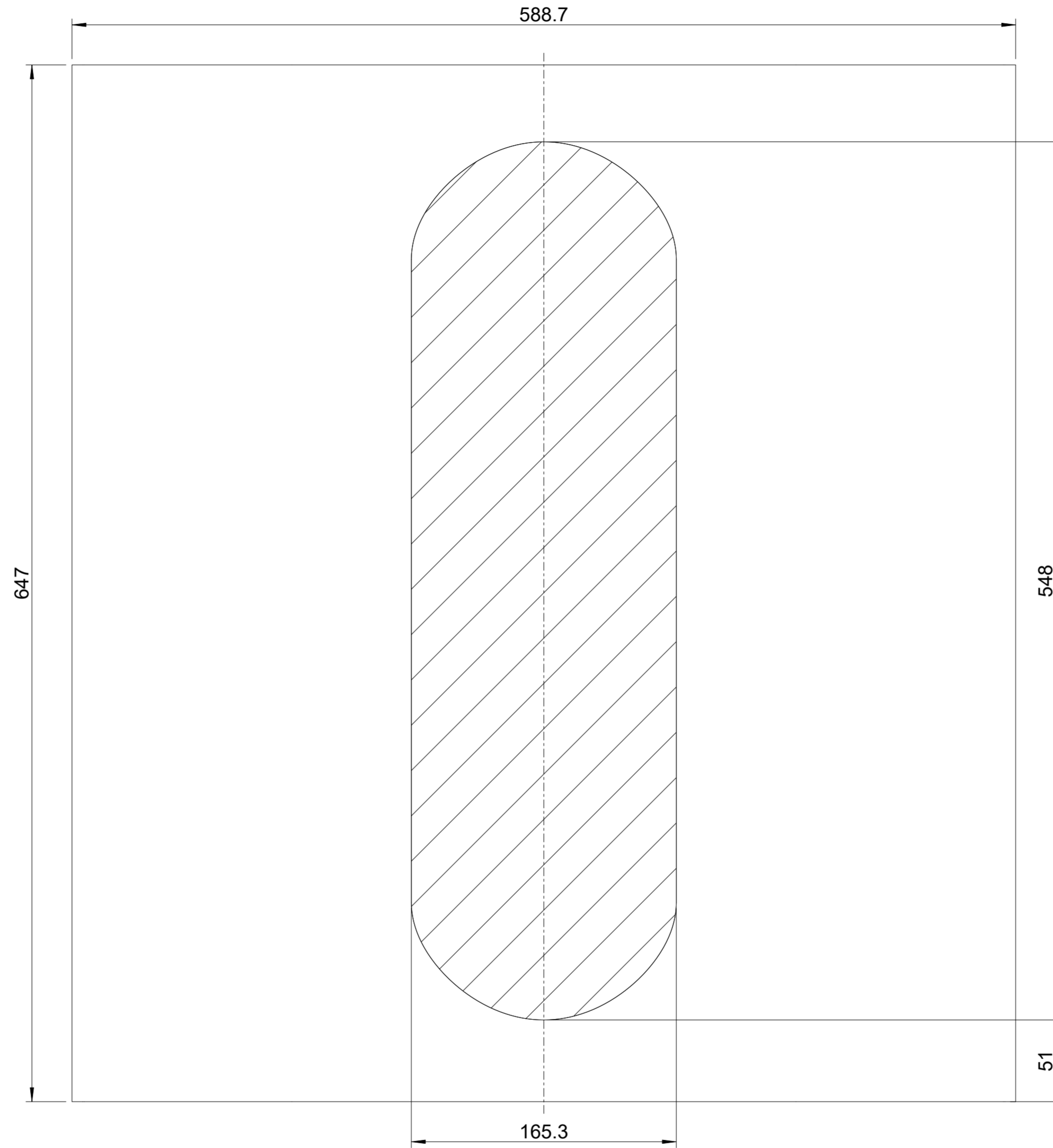

Achtung! Keine Druckvorlage.
 Maximaler sichtbarer Bereich für das Drucklayout der Einzelteile dargestellt.

PDM-Modellidokument TECHNAGON-TEW3_5-1	Erstellt zeth	16.09.2024	Gewändert zeth	16.09.2024	Genehmigt	Lebenszyklus-Status Freigegeben	Revision a
Änderungsnr.: 1017	Maße nach DIN EN ISO 14405	Allgemeintoleranzen ISO 2768-m	Oberfläche ISO 1302	Werkstoff Folierung	Kanten ISO 13715	Beschichtung --	
Artikelnummer Halbbezugn. Halbbezug	TECHNAGON-TEW3_5 - -		Benennung (Modell) Technagon TEW3 Zusatzdokument Folierung			Masse - kg	
technagon		Zeichnungsnummer TECHNAGON-TEW3_5		Projektnummer P0296		Verkaufsnummer -	
		Maßstab 2.5		Ersatz für -		Sprache DE	
						Blatt 2/2	

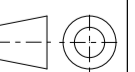

Masse
- kg

Sprache
DE

Blatt
2/2

A2