

RELEASED

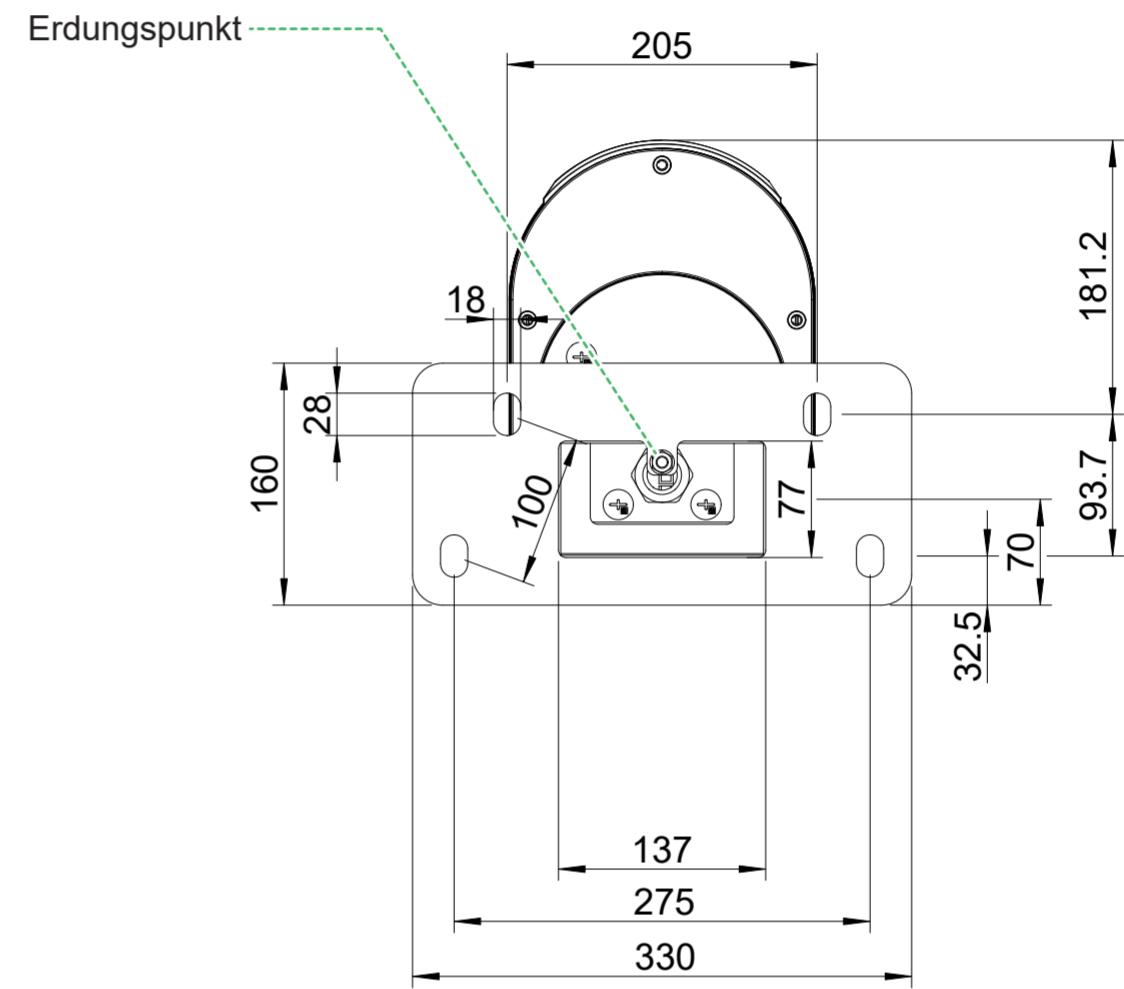

PDM-Modellidokument TECHNAGON-TEW3_8-2	Ersterstellung 09.09.2025 zeth	Gewändert 09.09.2025 zeth	Genehmigt 09.09.2025 weto	Lebenszyklus-Status Freigegeben	Revision c
Änderungsnr. /-text: Zeichnung aktualisiert	Maße nach DIN EN ISO 14405	Allgemeintoleranzen ISO 2768-	Oberfläche ISO 1302	Werkstoff -	
Artikelnummer TECHNAGON-TEW3_8	Benennung (Modell) Technagon TEW3				Masse 26.78 kg
Halbzeugnr. -	Zusatzdokument Maßübersicht m. Stele				
Zeichnungsnummer TECHNAGON-TEW3_8		Projektnummer P0296		Verkaufsnummer -	Maßstab 1:5
Ersatz für -		Sprache DE		Blatt 1/1	

technagon

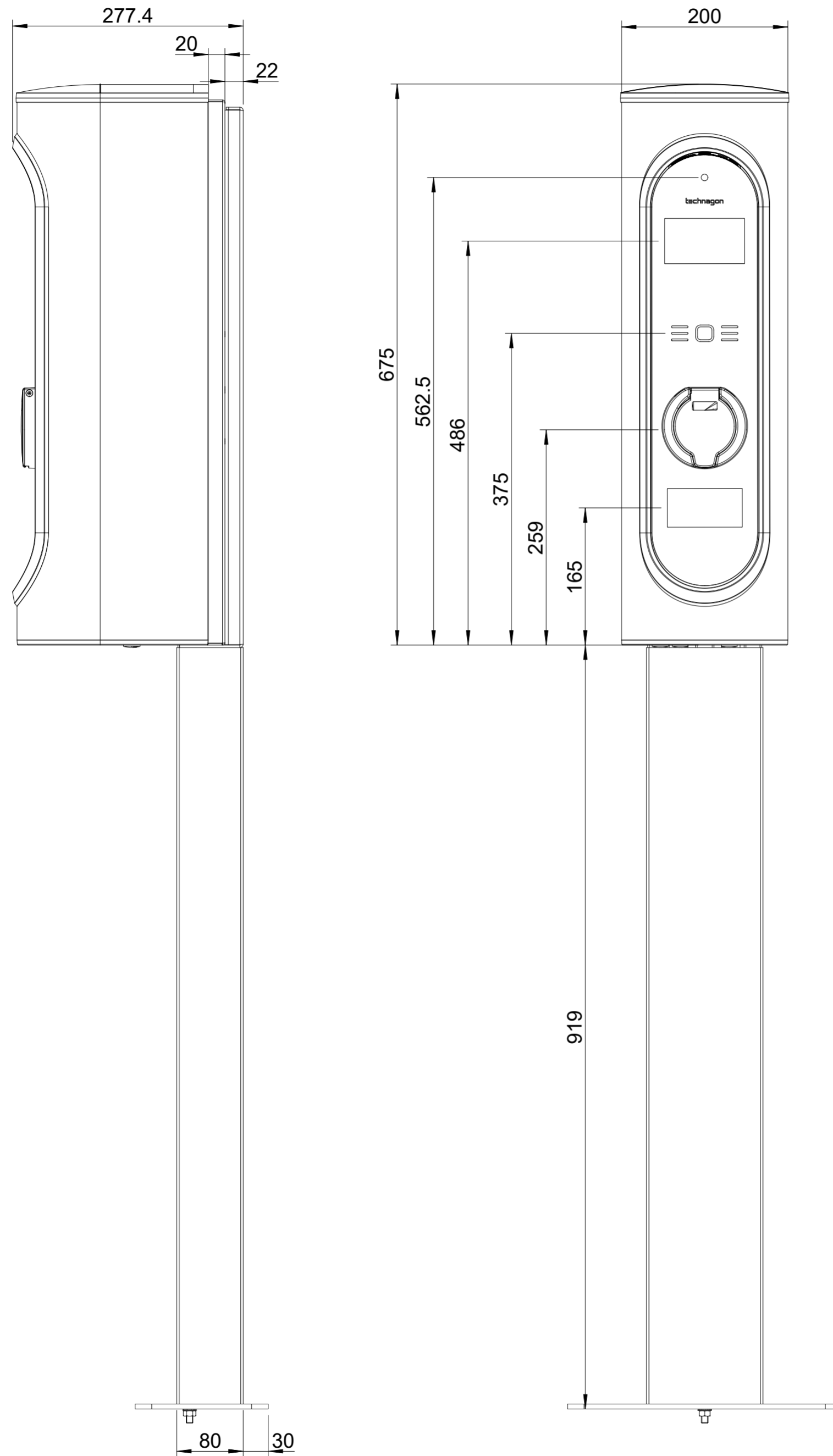
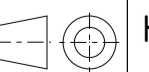

1/1